

INFINITY



Acabados exteriores



Interior



Características Técnicas

Fabricación frentes y laterales (e=16mm):

- Blanco Brillo: tablero de partículas laminado lacado con pintura poliéster alto brillo UV.
- Roble África: tablero de partículas laminado.

Fabricación estructura interna (e=16mm): tablero de partículas laminado acabado nude con textura cuero.

- * Todos los tableros utilizados en la fabricación de este mueble están clasificados como clase E05 con bajo contenido en formaldehídos.
- *Cantos según diseño: PVC, ABS. (canteado con cola PUR)

Herrajes

Colgadores: Colgador de alta resistencia con tres regulaciones independientes accesibles desde el frente. Capacidad de carga de 70Kg. 4 colgadores para instalación rápida y cambio de mano.

Bisagras: 4 bisagras de montaje rápido CLIP con 3 regulaciones y cierre amortiguado.

Repisas: 4 repisas de madera (espesor 12mm) regulables en altura.

Patas: 4 patas ABS, altura 100mm, cromo brillo, incluidas.



Módulo 1 puerta
300x160x840



Módulo 1 puerta
300x240x840



Módulo 2 puertas
600x240x840



Pilar
300x240x1820



Pilar
600x240x1820



Pilar
600x370x1820

Dimensiones y peso embalaje

	300x160x600	300x240x840	600x240x840	300x240x1810	600x240x1810	600x370x1810
Longitud mm.	660	905	905	360	660	660
Fondo mm.	220	300	350	300	300	430
Altura mm.	380	380	680	1800	1800	1800
Peso neto Kg.	7,4	10,4	16,8	20,4	31,8	44,6
Peso bruto Kg.	6,3	12,1	18,8	22,5	34,7	45,1

INFINITY

Dimensiones

Módulo 1 puerta 30x60

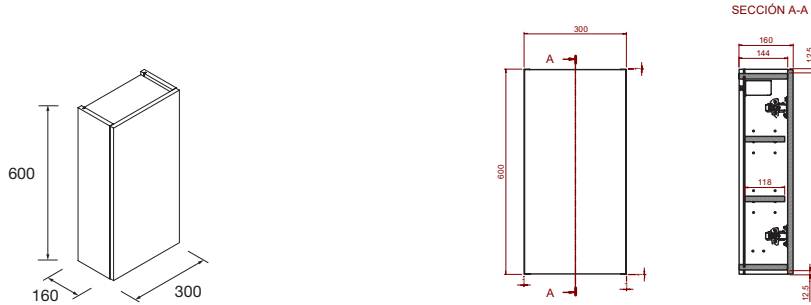

Módulo 1 puerta 30x84

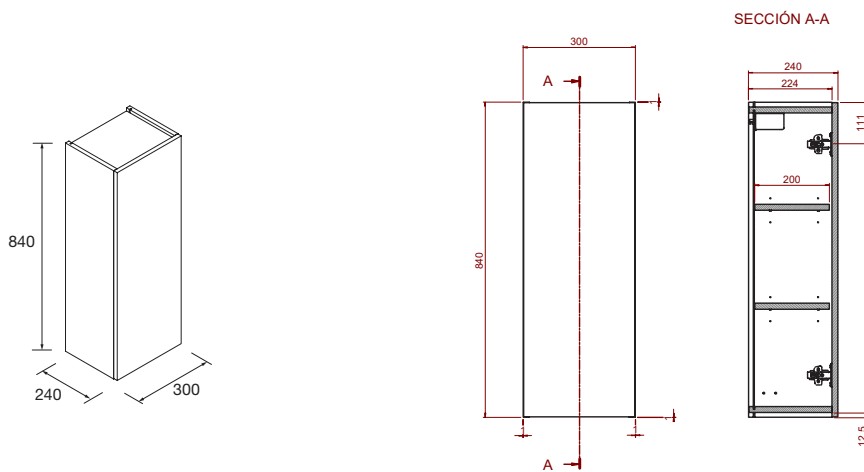

Módulo 2 puertas 60x84

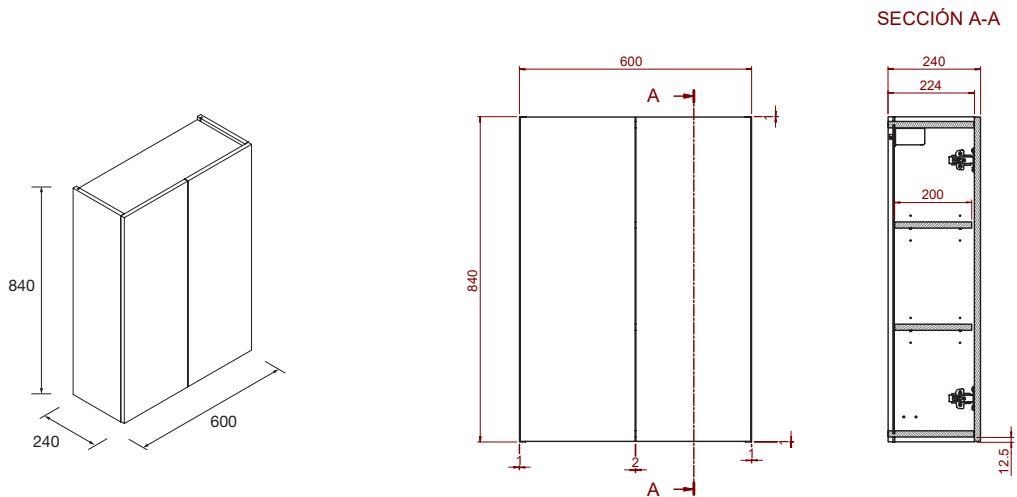

INFINITY

Dimensiones

Pilar 30x182

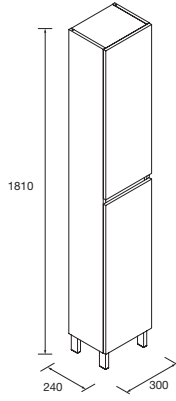

SECCIÓN A-A

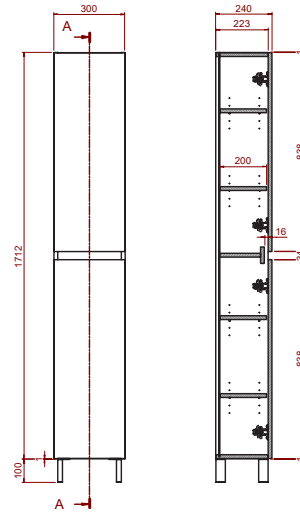

Pilar 60x182x24

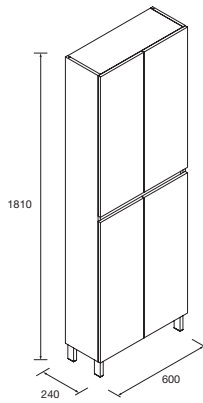

SECCIÓN A-A

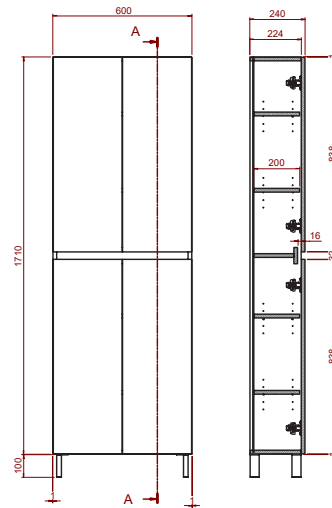

Pilar 60x182x37

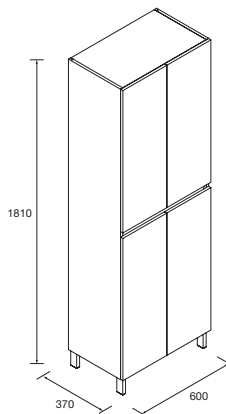

SECCIÓN A-A

